

## Módulos de medición CPX-CMIX



# Módulos de medición CPX-CMIX

Características

FESTO

## Informaciones resumidas

Funciones de movimiento y medición como parte integral del terminal de válvulas CPX: el sistema periférico modular para tareas de automatización descentralizadas.

Gracias al sistema modular, es posible combinar en el terminal CPX casi indistintamente válvulas, entradas y salidas digitales, módulos de posicionamiento, reguladores de posiciones finales y módulos de medición, según lo exija cada aplicación.

Ventajas:

- Neumática y electricidad: una misma plataforma para movimientos y medición
- Técnica de medición innovadora: actuadores con y sin vástago, actuadores giratorios
- Accionamiento a través de bus de campo
- Mantenimiento y diagnóstico a distancia, servidor web, alarma por SMS y e-mail a través de TCP/IP
- Sustitución y ampliación sencillas de los módulos, sin retirar el cableado

## Avance, retroceso y medición en un solo paso

Gracias a la detección y transmisión completamente digitalizada de los datos, ahora los cilindros neumáticos se transforman en sensores. Gran precisión de repetición, con utilización de transmisores de valores de medición analógicos y digitales.

## Ahorro de tiempo y ocupación de menos espacio

Gracias a la periferia eléctrica, el eficiente módulo de medición puede integrarse fácilmente en sistemas de control ya existentes y en espacios muy reducidos. Siendo compatible con sistemas de probada eficiencia, el nuevo componente puede ponerse en funcionamiento rápidamente y de modo completamente fiable.

## Procesos fiables

Se miden y documentan todos los pasos del procesos, por lo que la calidad aumentan considerablemente. La fuerza de compresión regulable (mediante regulador de presión) consigue aumentar adicionalmente la precisión del "sensor de medición".

## Reducción de los costos del sistema

Tal como sucede con todos los módulos del terminal eléctrico CPX, la integración de funciones en redes de bus de campo / Ethernet es muy sencilla.

## Actuadores que pueden utilizarse

Actuadores lineales DGCI

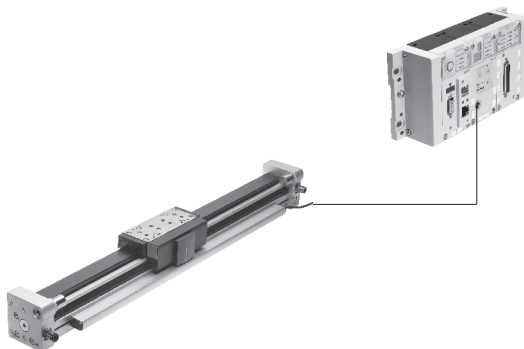

- La señal de medición del actuador lineal DGCI es una señal CAN. Esta señal se transmite directamente al módulo CPX-CMIX.
- Se miden valores absolutos, lo que significa que después de la activación, el sistema de control conoce de inmediato la posición real.

## Datos técnicos

Línealidad	[%]	$\leq \pm 0,01$ full scale (longitud nominal)
Precisión de repetición	[mm]	$< \pm 0,01$
Histéresis	[ $\mu$ m]	$< 4$
Velocidad mínima medible	[mm/s]	10

# Módulos de medición CPX-CMIX

Características

FESTO

## Actuadores que pueden utilizarse

Actuadores lineales DGPI, DGPIIL o sistema de medición de recorrido MME

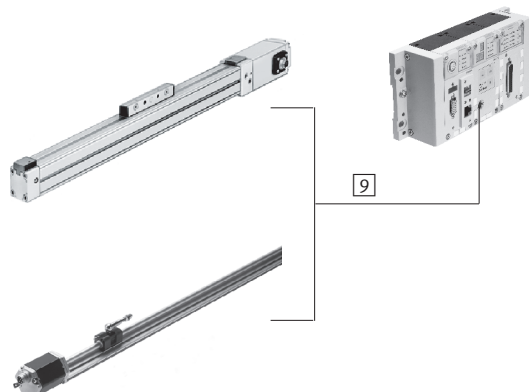

- La señal de medición del actuador lineal DGPI, DGPIIL o sistema de medición de recorrido MME es una señal CAN. Esta señal se transmite directamente al módulo CPX-CMIX.
- Se miden valores absolutos, lo que significa que después de la activación, el sistema de control conoce de inmediato la posición real.

### Datos técnicos

Linealidad	[%]	$\leq \pm 0,02$ full scale (longitud nominal)
Precisión de repetición	[mm]	$< \pm 0,01$
Histéresis	[ $\mu\text{m}$ ]	$< 4$
Velocidad mínima medible	[mm/s]	10

## Actuadores lineales DNCI

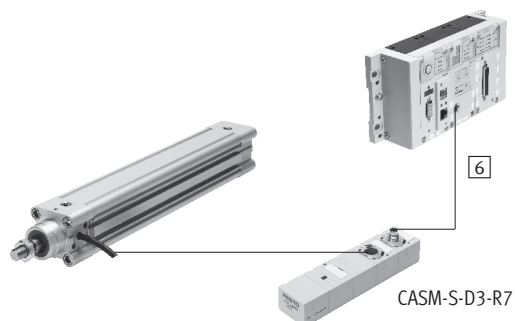

- La señal de medición del actuador lineal DNCI es una señal incremental. En la interface de sensores CASM-S-D3-R7, esta señal se transforma en una señal CAN. A continuación, esta señal transformada se transmite al módulo CPX-CMIX.
- El sistema no mide valores absolutos. Por esta razón, es necesario llevar a cabo un recorrido de referencia. A continuación se dispone de la posición real que necesita el sistema de control.

### Datos técnicos

Linealidad	[mm]	$\leq \pm 0,07$
Precisión de repetición	[mm]	$< \pm 0,02$
Histéresis	[ $\mu\text{m}$ ]	$< 0,03$
Velocidad mínima medible	[mm/s]	10

# Módulos de medición CPX-CMIX

Características

FESTO

## Actuadores que pueden utilizarse

Módulos giratorios DSMI, cilindros normalizados DNCM o potenciómetros MLO-POT

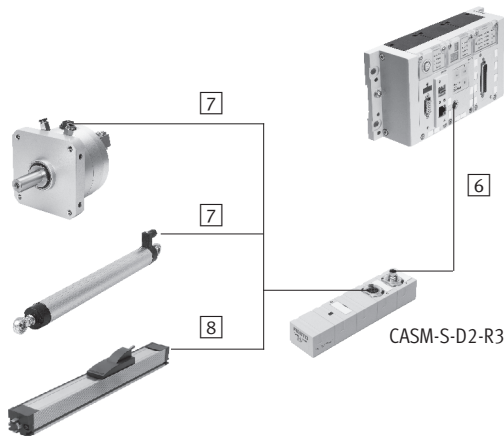

- Los sistemas de medición emiten una señal analógica. En la interface de sensores CASM-S-D2-R3, esta señal se transforma en una señal CAN. A continuación, esta señal transformada se transmite al módulo CPX-CMIX.
- Los potenciómetros miden valores absolutos, lo que significa que después de la activación, el sistema de control conoce de inmediato de la posición real.

Es posible otros potenciómetros. En ese caso, deberá tenerse en cuenta lo siguiente:

- La resistencia del potenciómetro debe ser de mínimo 3 ... 20 kΩ.
- Los potenciómetros con valores poco precisos de linealidad y con insuficiente coeficiente térmico entregan valores de medición menos precisos.
- Para efectuar la conexión a la interface de sensores, debe confeccionarse un cable especial.

## Datos técnicos

Longitud de medición	[mm]	100	150	225	300	360	450	500
Linealidad	[% de la carrera]	±0,1	±0,09	±0,08	±0,07	±0,06	±0,05	±0,05
Precisión de repetición	[mm]	±0,01	±0,01	±0,01	±0,01	±0,011	±0,014	±0,016
Velocidad mínima medible	[mm/s]	3	5	7	9	11	14	15
Coefficiente de temperatura	[ppm/°C]	5						

Longitud de medición	[mm]	600	750	1 000	1 250	1 500	1 750	2 000
Linealidad	[% de la carrera]	±0,05	±0,04	±0,04	±0,03	±0,03	±0,03	±0,02
Precisión de repetición	[mm]	±0,019	±0,023	±0,03	±0,038	±0,046	±0,054	±0,062
Velocidad mínima medible	[mm/s]	18	23	31	38	46	53	61
Coefficiente de temperatura	[ppm/°C]	5						

# Módulos de medición CPX-CMIX

Periferia y códigos para el pedido

FESTO

## Referencia

		CPX	-	CMIX	-	M1	-	1
<b>Terminal de válvulas</b>								
CPX	Terminal							
<b>Tipo</b>								
CMIX	Módulo de medición							
<b>Módulo funcional</b>								
M1	Unidad de medición							
<b>Ejes</b>								
1	Un eje							

## Cuadro general de periféricos

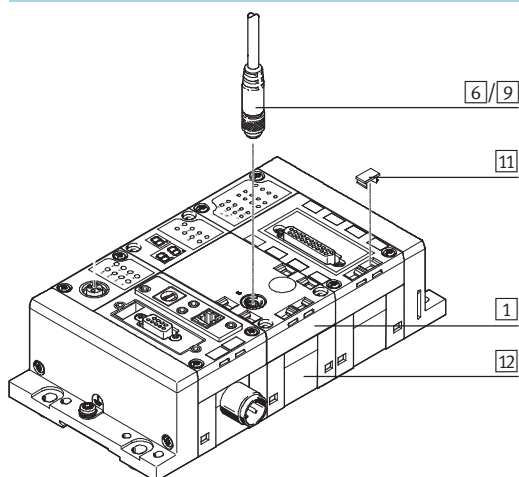

Accesorios			→ Página/Internet
Tipo	Descripción resumida		
1	Módulo de medición CPX-CMIX Incorporado en el terminal CPX. El suministro incluye los tornillos necesarios para la fijación en el bloque de encadenamiento de material sintético		6
6	Cable KVI-CP-3 Para conectar el módulo de medición CPX-CMIX al convertidor de valores de medición CASM		8
11	Placa de identificación IBS Para rotulación de los módulos		8
12	Bloque de enlace CPX-GE Para unir los módulos entre sí. Dos variantes a elegir: Bloque de enlace de material sintético o metálico		9
-	Tornillos CPX-M-M3 Para efectuar el montaje en el bloque de enlace metálico		8
7	Cable NEBC-P1W4-... Para conectar convertidor de valores de medición CASM y módulo giratorio DSMI o potenciómetro LWG		nebc
8	Cable NEBC-A1W3-... Para conectar convertidor de valores de medición CASM y potenciómetro TLF		nebc
9	Cable NEBP-M16W6-... Para conectar módulo de medición CPX-CMIX y actuador lineal DGPI, DGPII o medición de recorridos MME		8

## Módulos de medición CPX-CMIX

Hoja de datos

FESTO

El módulo de medición CPX-CMIX está previsto exclusivamente para ser utilizado en combinación con terminales de válvulas CPX.



Datos técnicos generales		
Tensión de funcionamiento		
Tensión de funcionamiento	[V DC]	18 ... 30
Tensión nominal de funcionamiento	[V DC]	24
Consumo de corriente con tensión nominal de funcionamiento	[mA]	80
Resistencia a cortocircuitos		Sí
Autonomía en caso de fallo de tensión	[ms]	10
Cantidad de ramales por eje		1
Ejes por ramal		1
Longitud del conducto hasta el eje	[m]	≤ 30
Cantidad máx. de módulos		9
Indicador		Siete segmentos
Direcciones asignadas	Salidas	[Bit] 6x8
	Entradas	[Bit] 6x8
Diagnóstico		Por canales y módulos
		Indicación local en siete segmentos
		Baja tensión en módulos
		Baja tensión en el sistema de medición
Indicación de estado		Power load
		Error
Interface de control		
Datos		CAN-Bus con protocolo de Festo
		Digital
Conexión eléctrica		5 contactos
		M9
		Conector tipo zócalo
Material: Cuerpo		Poliamida reforzada
Características del material		Conformidad con RoHS
Peso del producto	[g]	140
Dimensiones	Largo	[mm] 107
	Ancho	[mm] 50
	Alto	[mm] 55

# Módulos de medición CPX-CMIX

Hoja de datos

FESTO

Condiciones de funcionamiento y del entorno		
Temperatura ambiente	[°C]	-5 ... +50
Humedad relativa	[%]	5 ... 95, sin condensación
Clase de protección según IEC 60529		IP65

## Conexiones y elementos de indicación



## Ocupación de contactos: Conector 2

	Pin	Señal	Denominación
	1	+24 V	Tensión nominal de funcionamiento
	2	+24 V	Tensión de carga
	3	0 V	Ground
	4	CAN_H	CAN High
	5	CAN_L	CAN Low
	Cuerpo	Malla	Apantallamiento/blindaje del cable

## Nodos de bus/FEC admitidos

Nodo de bus/FEC	Protocolo	Cantidad máx. de módulos CMIX	Remarks
CPX-FEC	-	9	A petición
CPX-FB6	Interbus	2	A petición
CPX-FB11	DeviceNet	9	A partir de revisión 20 (R20)
CPX-FB13	Profibus-DP	9	A partir de revisión 23 (R23)
CPX-FB14	CANopen	3	A petición
CPX-FB23	CC-Link	9	A petición
CPX-FB32	EtherNet/IP	9	A petición
CPX-FB33	ProfiNet, M12	9	A petición
CPX-M-FB34	ProfiNet, RJ45	9	A petición
CPX-FB38	EtherCat	9	A petición

PROFIBUS®, DeviceNet®, CANopen®, INTERBUS®, CC-LINK®, EtherCAT®, PROFINET®, EtherNet/IP® es una marca registrada del propietario de la marca en ciertos países.

# Módulos de medición CPX-CMIX

Accesorios

FESTO

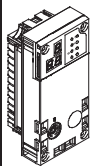
Referencias: Módulo de medición			
	Descripción resumida	Nº art.	Tipo
	Código del pedido en el configurador de CPX: T23	567417	CPX-CMIX-M1-1

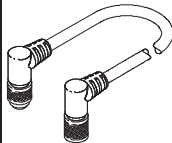
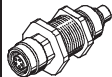
Referencias: Cables				
	Descripción resumida	Longitud del cable [m]	Nº art.	Tipo
	Cable con conector acodado tipo clavija y conector acodado tipo zócalo	0,25	540327	KVI-CP-3-WS-WD-0,25
		0,5	540328	KVI-CP-3-WS-WD-0,5
		2	540329	KVI-CP-3-WS-WD-2
		5	540330	KVI-CP-3-WS-WD-5
		8	540331	KVI-CP-3-WS-WD-8
		Cable con conector recto tipo clavija y conector recto tipo zócalo	2	540332
5	540333		KVI-CP-3-GS-GD-5	
8	540334		KVI-CP-3-GS-GD-8	
	Pasamuros para armario de maniobra	-	543252	KVI-CP-3-SSD

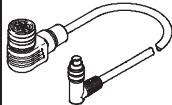
Conexión entre actuador lineal DGPI, DGPII o sistema de medición de recorrido MME y módulo de medición CPX-CMIX				
	Para actuador lineal DGPI, DGPII	2	575898	NEBP-M16W6-K-2-M9W5

Referencias: Tornillos			
	Descripción resumida	Nº art.	Tipo
	Para efectuar el montaje en el bloque de enlace metálico	550219	CPX-M-M3X22-4X

Referencias: Placas de identificación				
	Descripción resumida	Cantidad	Nº art.	Tipo
	Placas de identificación de 6x10, enmarcadas	64	18576	IBS-6X10

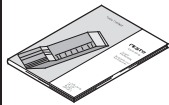
Documentación <sup>1)</sup>			
	Idioma	Nº art.	Tipo
	DE	567053	P.BE-CPX-CMIX-DE
	EN	567054	P.BE-CPX-CMIX-EN
	ES	567055	P.BE-CPX-CMIX-ES
	FR	567056	P.BE-CPX-CMIX-FR
	TI	567057	P.BE-CPX-CMIX-IT
	SV	567058	P.BE-CPX-CMIX-SV

1) El suministro no incluye la documentación impresa para el usuario



## Módulos de medición CPX-CMIX

Accesorios

FESTO

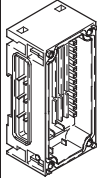
Referencias: Bloque de enlace de material sintético a modo de bloque de ampliación				
	Descripción resumida	Conexión	Nº art.	Tipo
	Sin alimentación de tensión	–	195742	CPX-GE-EV
	Con alimentación adicional, salidas	M18	195744	CPX-GE-EV-Z
		7/8": 5 contactos	541248	CPX-GE-EV-Z-7/8-5POL
		7/8": 4 contactos	541250	CPX-GE-EV-Z-7/8-4POL
	Con alimentación adicional, válvulas	M18	533577	CPX-GE-EV-V
		7/8": 4 contactos	541252	CPX-GE-EV-V-7/8-4POL

Referencias: Tirante				
	Descripción resumida	Preguntas complementarias	Nº art.	Tipo
	Para ampliación mediante bloque de enlace	1 relé	525418	CPX-ZA-1-E



# Suministros Industriales del Tajo, S.A.

C/ Jarama 52, Polígono Industrial, 45007 Toledo (Spain)

Telf: (34) 925 23 22 00

Fax: (34) 925 23 21 47

[sitasa@sitasa.com](mailto:sitasa@sitasa.com)

[www.sitasa.com](http://www.sitasa.com)

